

1. *Размеры для справок
2. Неуказанные предельные отклонения размеров:
 - отверстий по $\pm t/2$,
 - углов по $\pm AT12/2$,
 - остальных по $\pm t/2$ по ГОСТ 6449.5-82.
3. Остальные технические требования по ГОСТ 16371-93.

Инв. № подл. Подпись и дата
 Взам. инв. № Инв. № дубл. Подпись и дата

					АЛЯСКА НП100.00 СБ		
					Лит.	Масса	Масштаб
Изм/Лист	№ докум.	Подп.	Дата	Тумба под умывальник			1:6
Разраб.	Близнюк	03.06.2024					
Пров.	Гурков						
Т. контр.							
Метролог							
Н. контр.	Бокий			Лист 1	Листов 2		
Утв.	Титовец			СП	"Белюкс"		

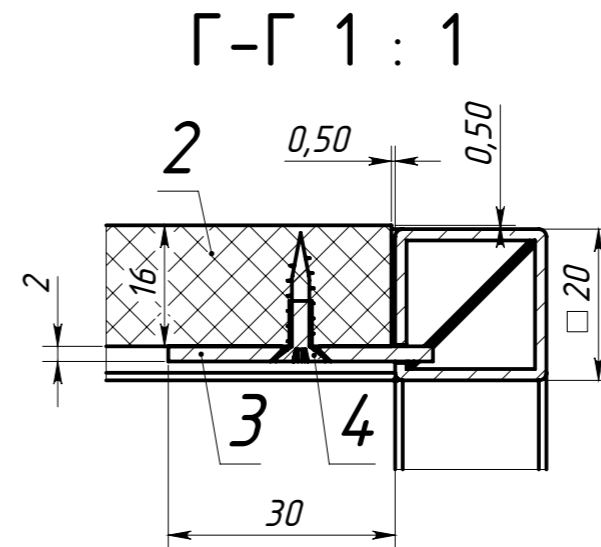
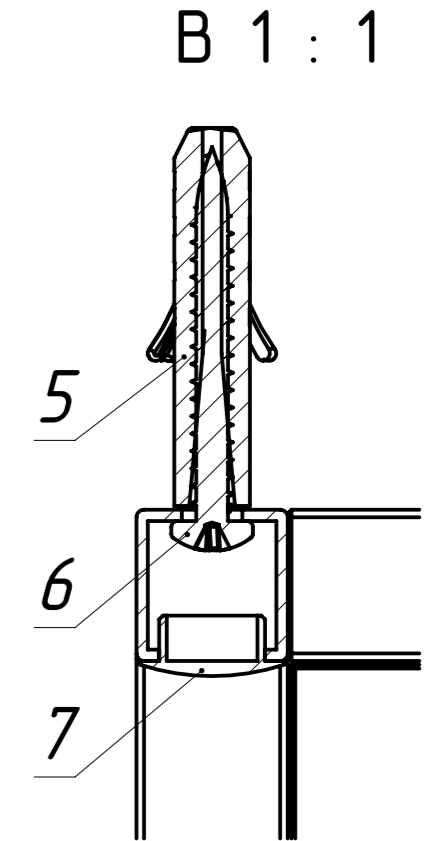
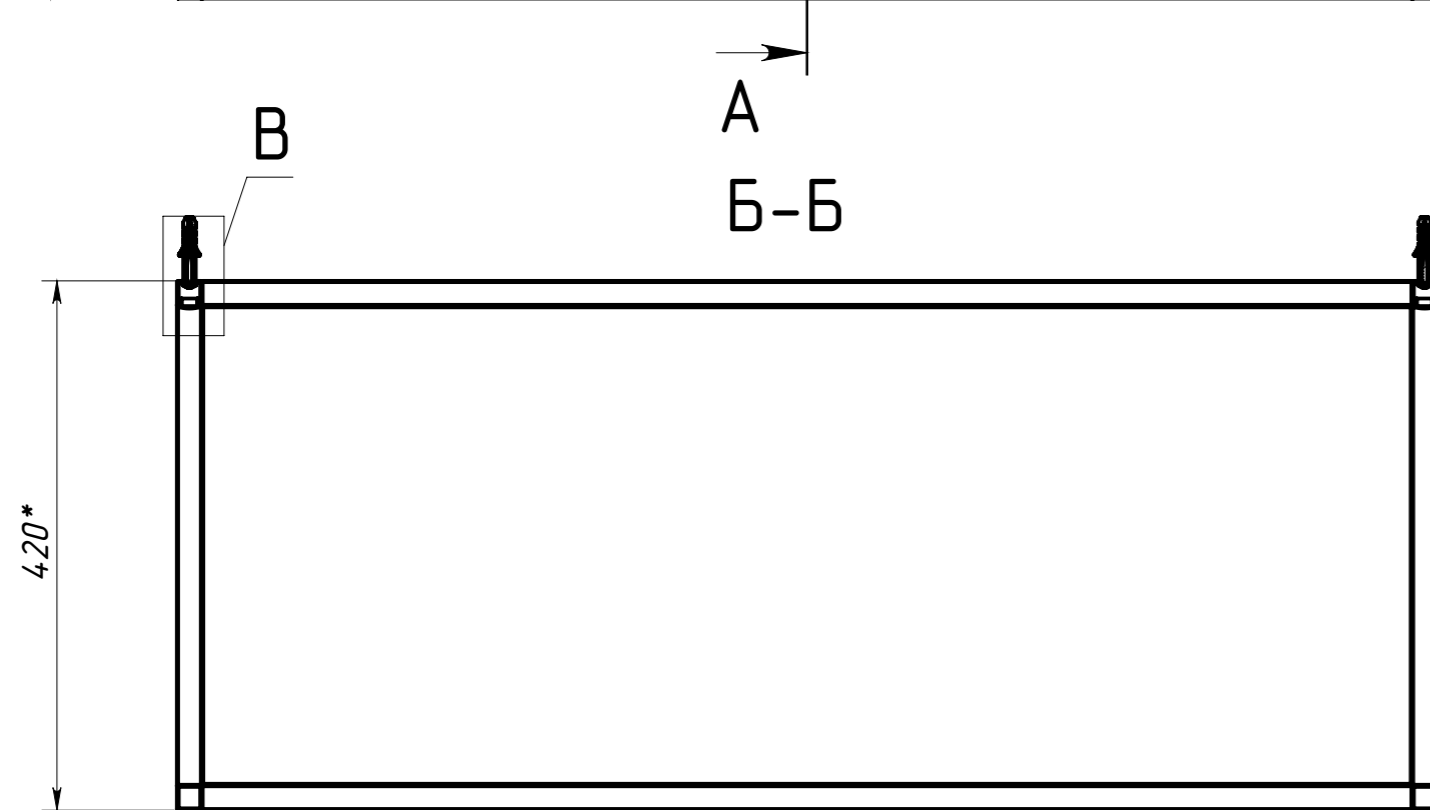
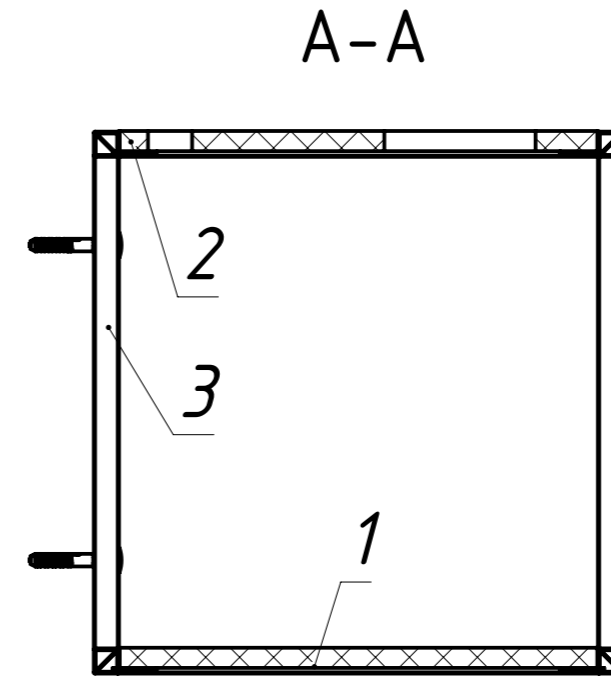
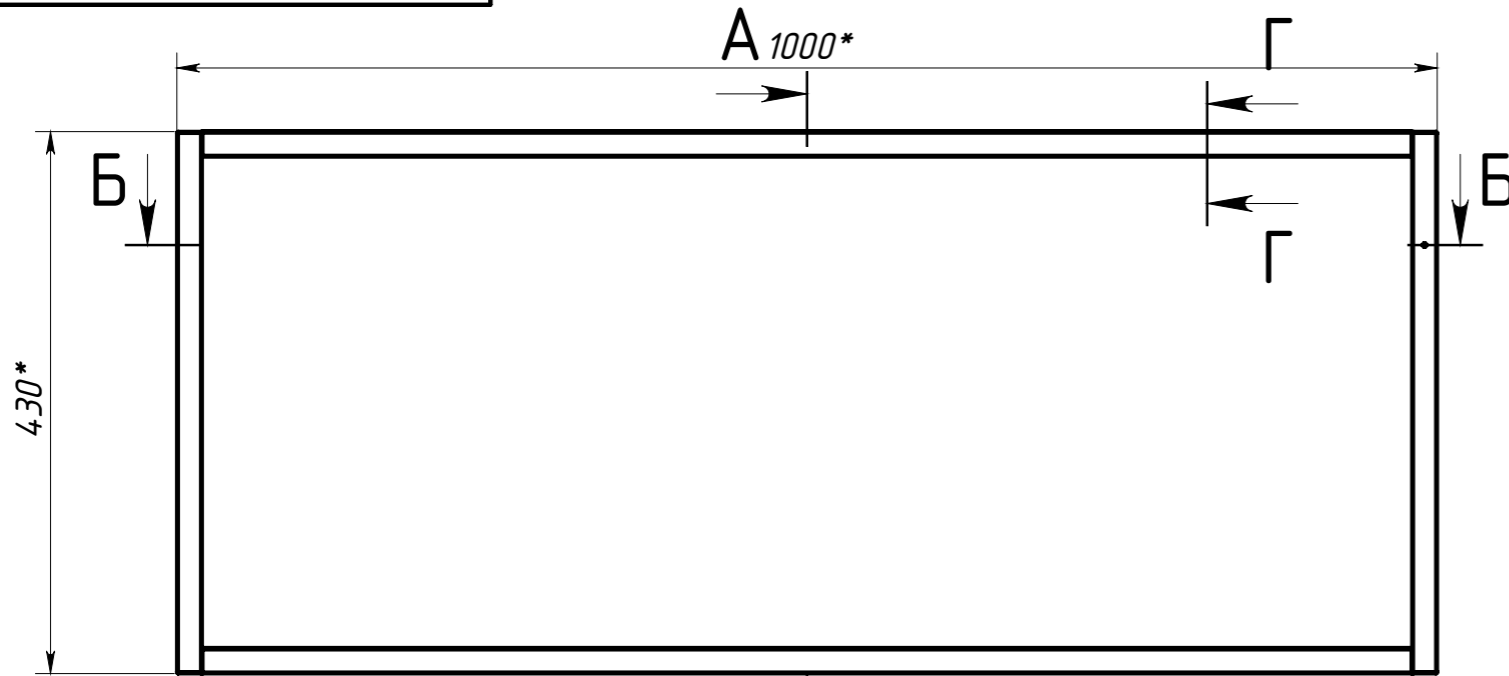

ПОЗИЦИЯ	Обозначение	Наименование	Длина	Ширина	Толщина	L1	L2	D1	D2	Масса	К-ВО
1	АЛЯСКА НП100.01	Стенка горизонтальная	959	379	16	0	0	0	0	4.94	1
2	АЛЯСКА НП100.02	Стенка горизонтальная	959	379	16	0	0	0	0	4.78	1
3	Милан НП100.03.00 СБ	Каркас металлический								6.19	1
4	Шуруп 3.5x16	Шуруп 3.5x16								0.00	8
5	Дюбель пл. NK10	Дюбель пл. NK10								0.00	4
6	DIN 7981 5.5X50	Шуруп 5.5x50 с полукруг-й гол-ой								0.007	4
7	Загл-а D14-ЕКТ-art-856005	Заглушка D14-ЕКТ-art-856005								0.00	4

Инв. N подл. Подп. и дата. Взаим. инв. N дубл. Подп. и дата.

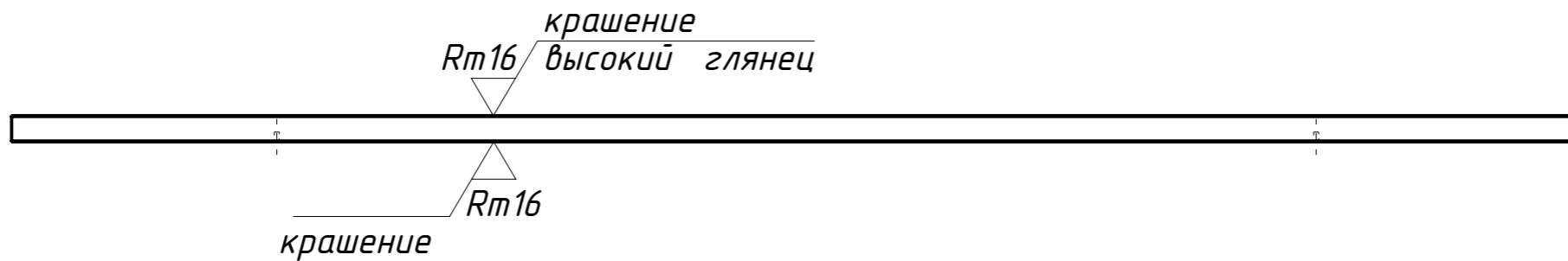
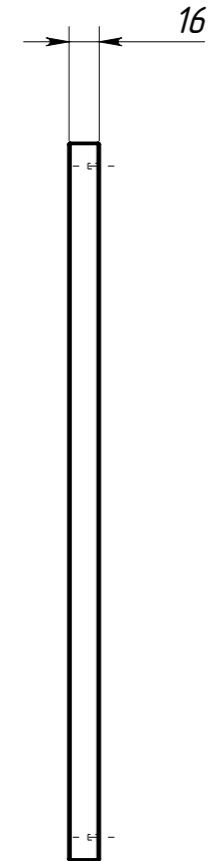
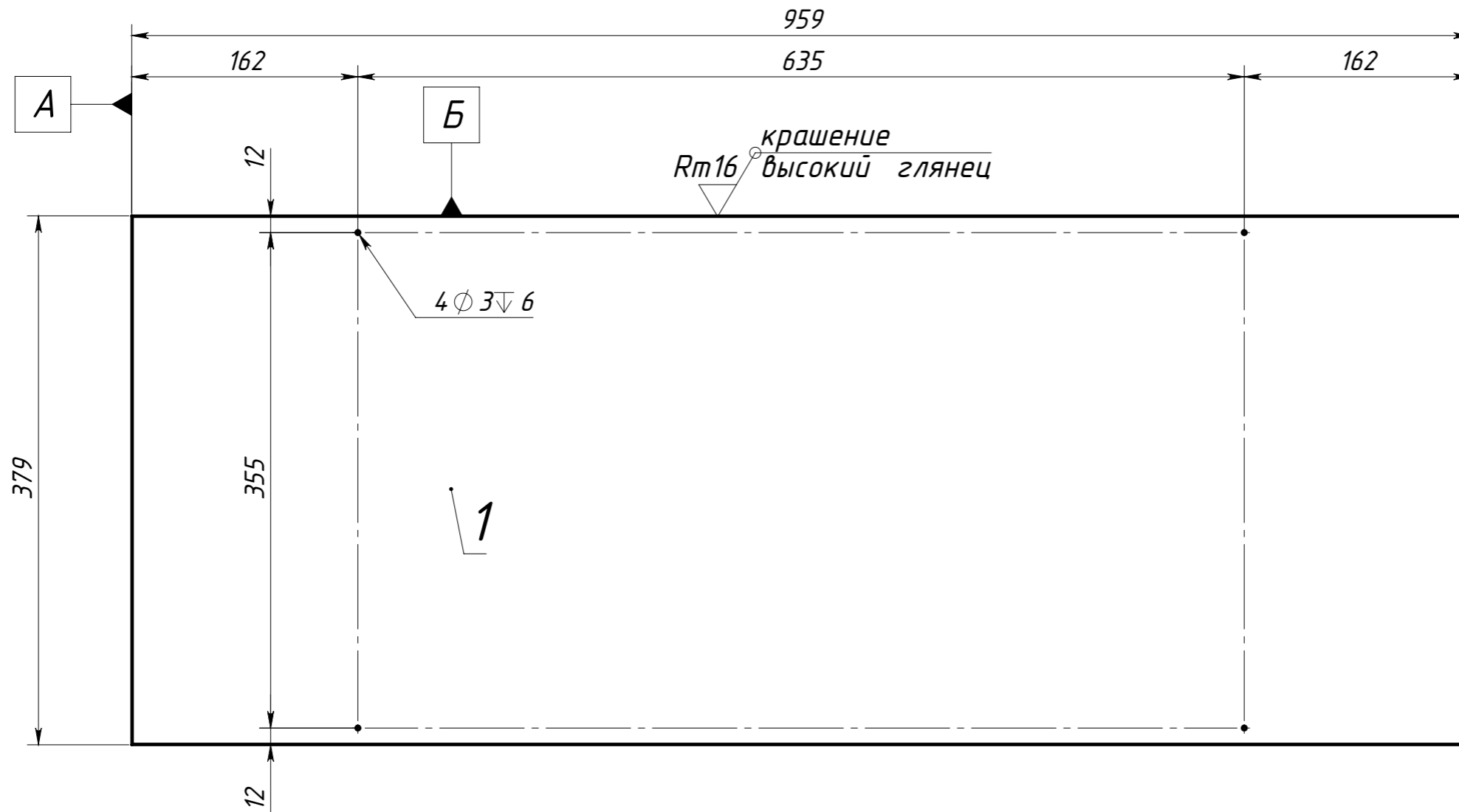

Инв. № подл.	Подпись и дата
Взам. инв. №	Инв. № дубл.
Подпись и дата	Подпись и дата

					АЛЯСКА НП100.01			
Изм.	Лист	№ докум.	Подп.	Дата	Стенка горизонтальная	Лит.	Масса	Масштаб
Разраб.		Близнюк		03.06.2024			4.94	1:4
Пров.		Гурков				Лист 1	Листов 2	
Т. контр.								
Метролог					мдф т 16 мм 2-х ст ВлСт	СП	"Белюкс"	
Н. контр.		Бокий						
Утв.		Титовец						

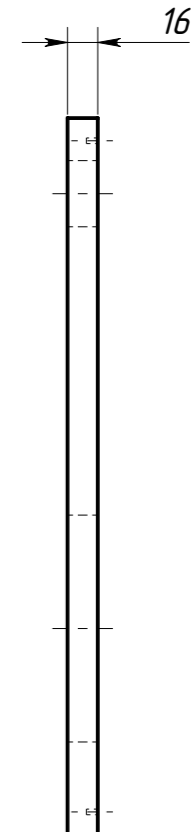
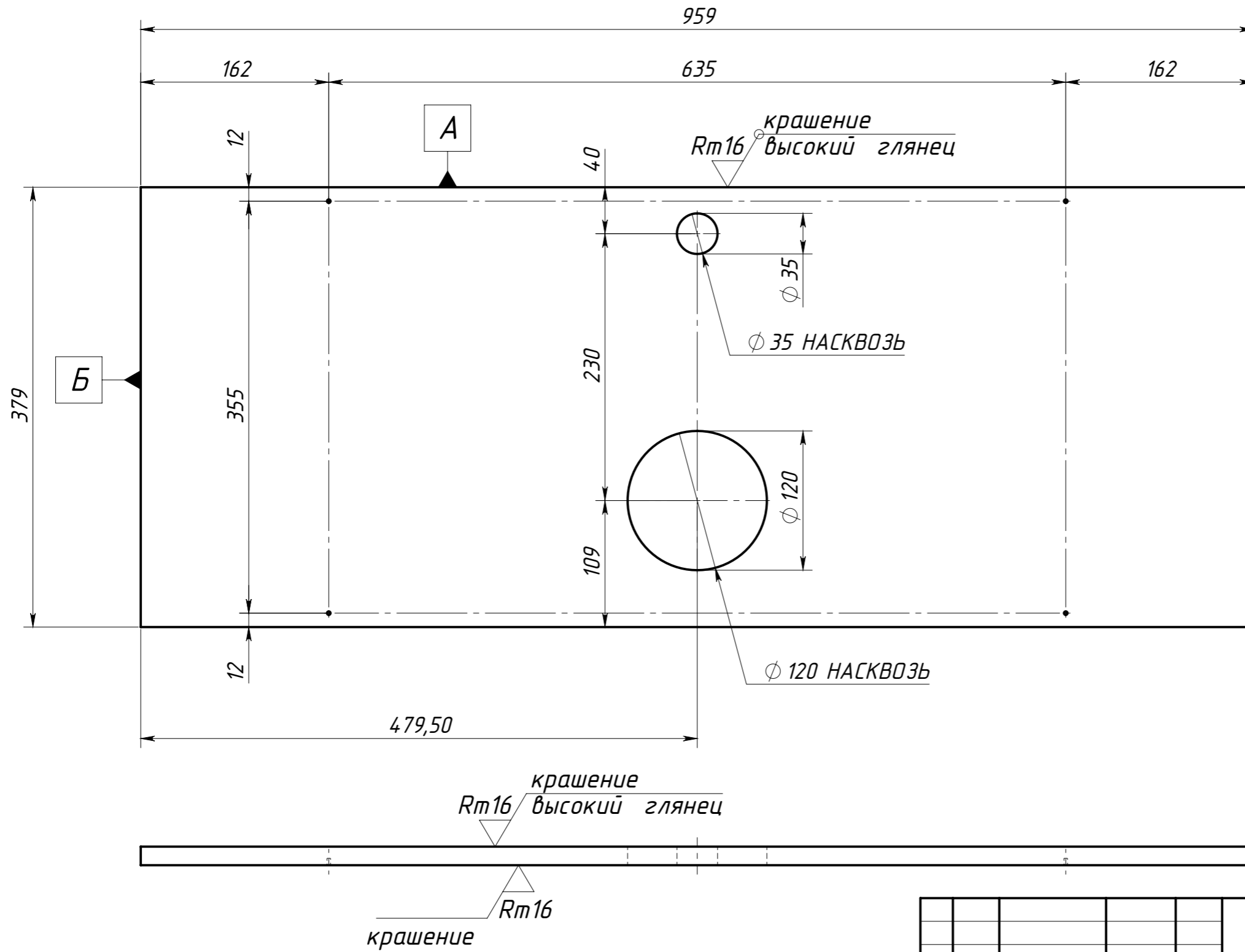

Инв. № подл.	Подпись и дата
Взам. инв. №	Инв. № дубл.
Подпись и дата	Подпись и дата

				АЛЯСКА НП100.02				
Изм.	Лист	№ докум.	Подп.	Дата	Стенка горизонтальная	Лит.	Масса	Масштаб
Разраб.	Близнюк	03.06.2024					4.78	1:4
Пров.	Гурков					Лист 1	Листов 2	
Т. контр.					мдф т 16 мм 2-х ст ВлСт	СП "Белюкс"		
Метролог								
Н. контр.	Бокий							
Утв.	Титовец							